

# Biosaludables

## Ficha Técnica Movilidad Reducida

### AMR-102 Movilidad R.2

#### BENEFICIOS DE USO:

Ejercicios para la movilidad articular de brazos y piernas. Mejorando la estabilidad y la fuerza de estas.

#### INSTRUCCIONES DE USO:

Sentado en su propia silla, agarre con las manos el disco, y muévalo hacia ambos lados. En el otro lado, coloque los pies en las bases y empuje hacia abajo. Precaución: No realice este ejercicio violentamente.



#### VISTAS Y MEDIDAS (mm):

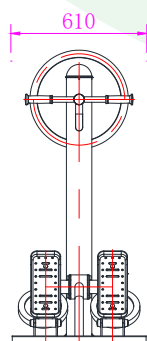
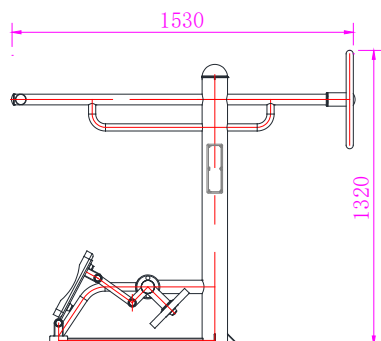

#### CIMENTACIÓN (mm):

2dados de 500 x 500 x 500

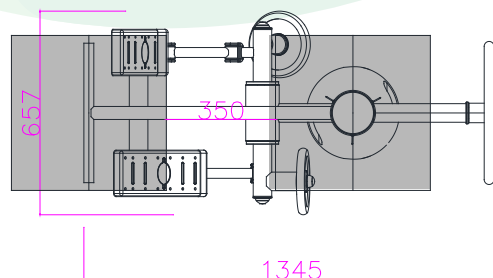

#### CIMENTACIÓN SEGÚN SUELO: (más información en anexo cimentación y anclajes)

1. Sobre solera de hormigón
2. Enterrado en material compactado (caucho, césped artificial...).
3. Enterrado en material no compactado (arena, cortezas ...).

# Biosaludables

## Ficha Técnica Movilidad Reducida

AMR-102 Movilidad R.2

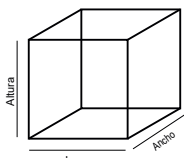

**Medidas:**  
Largo: 153cm  
Ancho: 61cm  
Altura: 132cm



**Instalación:**  
2 personas / 1 hora  
Nº de piezas: 1



**HIC**  
(Altura de Caída Crítica)  
la silla del usuario

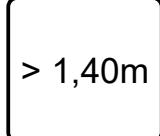

Altura mínimo de los usuarios: 1,40m



Máx. nºde usuarios: 2



**Garantía:**  
5 años \*



**Disponibilidad de repuestos:**  
10 años

**Área de Seguridad**  
453cm x 361cm

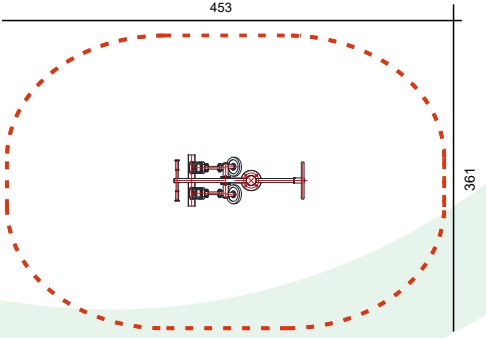

**Colores de los aparatos**  
Verde: RAL 6028 Beige: RAL 1019

\* Para mayor detalle, ver garantía completa de cada pieza

### MATERIALES:

#### Postes y piezas metálicas:

Tubos de acero galvanizado con recubrimiento en polvo anti corrosión y un segundo recubrimiento en polvo basado en resina poliéster.

#### Tapones:

Fabricado en aleaciones de zinc de alta resistencia, acabado con revestimiento en polvo electro-estática para evitar la oxidación.

#### Elementos de Plástico:

Plástico LLDPE (Polietileno de baja densidad lineal) con componentes anti-UV, anti estático, anti envejecimiento.

#### Tornillería:

Acero inox AISI-304.

**Placa informativa:**  
tamaño 150x100mm  
(ejemplo)



**PARKESA**  
Ref: ECB-05  
Nombre: Cintura

**Instrucciones de uso:**  
Sobre la plataforma, sujétese fuertemente de las manillas. Mueva las piernas a ambos lados en balanceo.  
**Precaución:** No realice este ejercicio violentamente.

**Funciones:**  
Trabaja la columna vertebral y cadera. Aumenta y refuerza la función cardior pulmonar.

**ADVERTENCIA:**  
Consulte con su médico antes de realizar estos ejercicios. Si se siente alguna molestia, deje de usar el equipo inmediatamente.

Altura del usuario > 1,40m      Max. nº de usuarios: 2

Distribuidor: Parkesa Soluciones Urbanas SL  
Tel: 911 018 745