

Biosaludables

Ficha Técnica Movilidad Reducida

AMR-107 Movilidad R.7

BENEFICIOS DE USO:

Ejercicios para el desarrollo de la fuerza de la musculatura del tren superior. Musculatura a trabajar: Dorsal ancho, romboides, deltoides posterior, trapecio, pectoral, deltoides anterior, bíceps braquial y tríceps.

INSTRUCCIONES DE USO:

Sentado en la silla, sujete las manillas con ambas manos y empuje lentamente los pies hasta su total extensión.

Sujete los pedales con ambas manos y empuje hacia delante.

Tome el asa de la rueda rotativa con ambas manos y gire simultáneamente en el sentido de las agujas del reloj o en sentido contrario.

Ponga los pies en los pedales y empújelos hacia delante.



VISTAS Y MEDIDAS (mm):

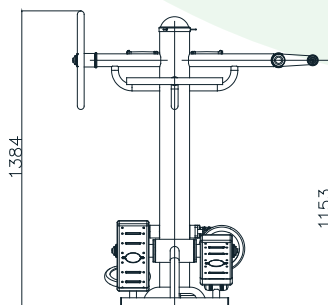
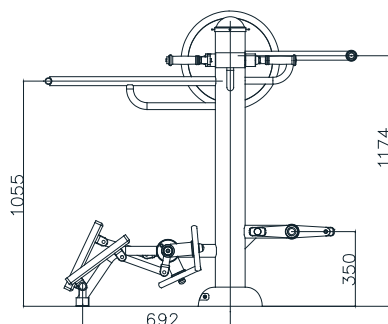

CIMENTACIÓN (mm):

1 dado de 1400 x 500 x 500

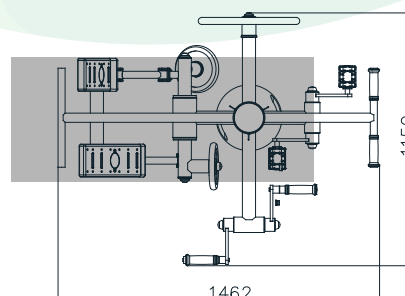

CIMENTACIÓN SEGÚN SUELO: (más información en anexo cimentación y anclajes)

1. Sobre solera de hormigón
2. Enterrado en material compactado (caucho, césped artificial...).
3. Enterrado en material no compactado (arena, cortezas ...).

Biosaludables

Ficha Técnica Movilidad Reducida

AMR-107 Movilidad R.7

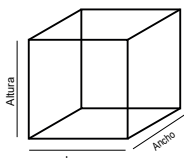

Medidas:
Largo: 146cm
Ancho: 115cm
Altoza: 138cm



Instalación:
2 personas / 1 hora
Nº de piezas: 1



HIC
(Altoza de Caída Crítica)
la silla del usuario

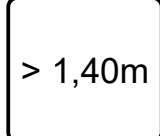

Altoza mínimo de los usuarios: 1,40m



Máx. nºde usuarios: 4



Garantía:
5 años *

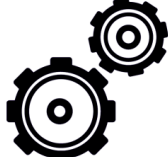

Disponibilidad de repuestos:
10 años

Área de Seguridad
446cm x 415cm

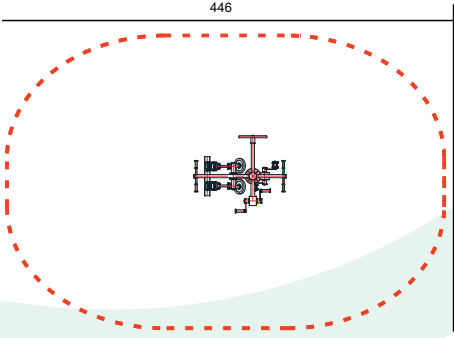

Colores de los aparatos
Verde: RAL 6028 Beige: RAL 1019

Placa informativa:
tamaño 150x100mm
(ejemplo)



INSTRUCCIONES DE USO:
Sobre la plataforma, sujétese fuertemente de las manillas. Mueva las piernas a ambos lados en balanceo.
Precaución: No realice este ejercicio violentamente.

Funciones:
Trabaja la columna vertebral y cadera. Aumenta y refuerza la función cardio pulmonar.

ADVERTENCIA:
Consulte con su médico antes de realizar estos ejercicios. Si se siente alguna molestia, deje de usar el equipo inmediatamente.

Altoza del usuario > 1,40m Máx. nº de usuarios: 2

Distribuidor: Parkesa Soluciones Urbanas SL
Tel: 911 018 745

* Para mayor detalle, ver garantía completa de cada pieza

MATERIALES:

Postes y piezas metálicas:

Tubos de acero galvanizado con recubrimiento en polvo anti corrosión y un segundo recubrimiento en polvo basado en resina poliéster.

Tapones:

Fabricado en aleaciones de zinc de alta resistencia, acabado con revestimiento en polvo electro-estática para evitar la oxidación.

Elementos de Plástico:

Plástico LLDPE (Polietileno de baja densidad lineal) con componentes anti-UV, anti estático, anti envejecimiento.

Tornillería:

Acero inox AISI-304.