

Biosaludables

Ficha Técnica Gama Pro

ATZPRO-03 LEG EXTENSION

INSTRUCCIONES DE USO:

Ajuste el peso según sus propias necesidades. Siéntese en la silla con los pies en las bases, y empuje hacia adelante, tanto como le sea posible. Vuelva a la posición de inicio.

BENEFICIOS DE USO:

Fortalece gluteos y piernas, y aumenta su flexibilidad.

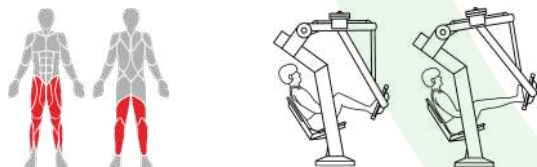

VISTAS Y MEDIDAS (mm):

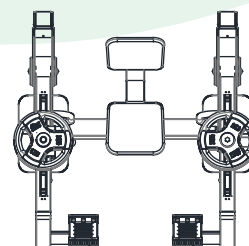
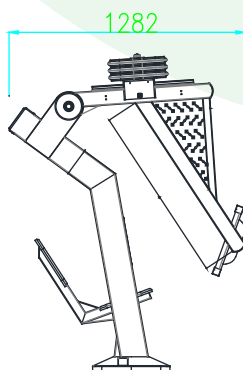
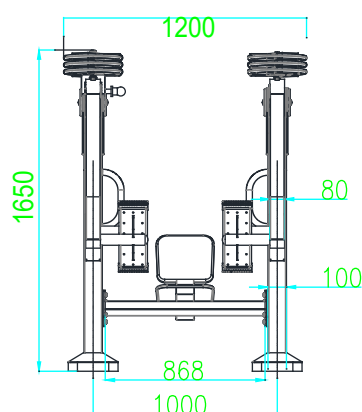

CIMENTACIÓN SEGÚN SUELO: (más información en anexo cimentación y anclajes)

1. Sobre solera de hormigón
2. Enterrado en material compactado (caucho, césped artificial...).
3. Enterrado en material no compactado (arena, cortezas ...).



Biosaludables

Ficha Técnica Gama Pro

ATZPRO-03 LEG EXTENSION

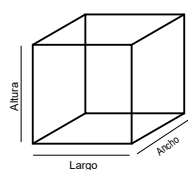

Medidas:

Largo: 120 cm
Ancho: 128 cm
Altura: 165 cm



Instalación:
2 personas / 1 hora
Nº de piezas: 1



HIC
(Altura de Caída Crítica)
45cm

> 1,40m

Altura mínimo de los usuarios: 1,40m



Máx. nºde usuarios: 1



Garantía:
5 años *

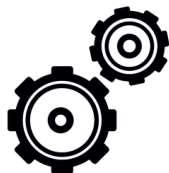

Disponibilidad de repuestos:
10 años

Área de Seguridad
420cm x 428m

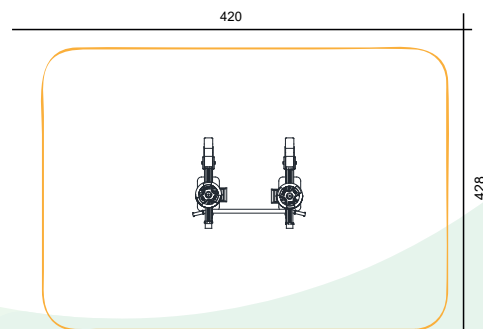

Colores de los aparatos
Verde: RAL 6028 Negro

* Para mayor detalle, ver garantía completa de cada pieza

MATERIALES:

Postes y piezas metálicas:

Tubos de acero galvanizado con recubrimiento en polvo anti corrosión y un segundo recubrimiento en polvo basado en resina poliéster.

Tapones:

Fabricado en aleaciones de zinc de alta resistencia, acabado con revestimiento en polvo electro-estática para evitar la oxidación.

Elementos de Plástico:

Plástico LLDPE (Polietileno de baja densidad lineal) con componentes anti-UV, anti estático, anti envejecimiento.

Tornillería:

Acero inox AISI-304.

Placa informativa:
tamaño 150x100mm

