

Biosaludables

Ficha Técnica Gama Pro

ATXPRO-05 PUSH UP

INSTRUCCIONES DE USO:

Ajuste el peso de las dos bases según sus propias necesidades. Manténgase de pie y agarre con las manos las manillas, empuje hacia arriba, tanto como le sea posible. Vuelva a la posición de inicio.

BENEFICIOS DE USO:

Fortalece pectorales, bíceps y hombro y aumenta su flexibilidad

Mejora la función cardíaca y pulmonar.

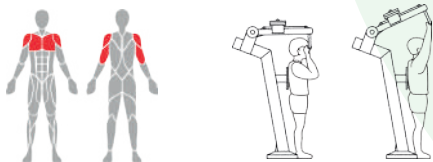

VISTAS Y MEDIDAS (mm):

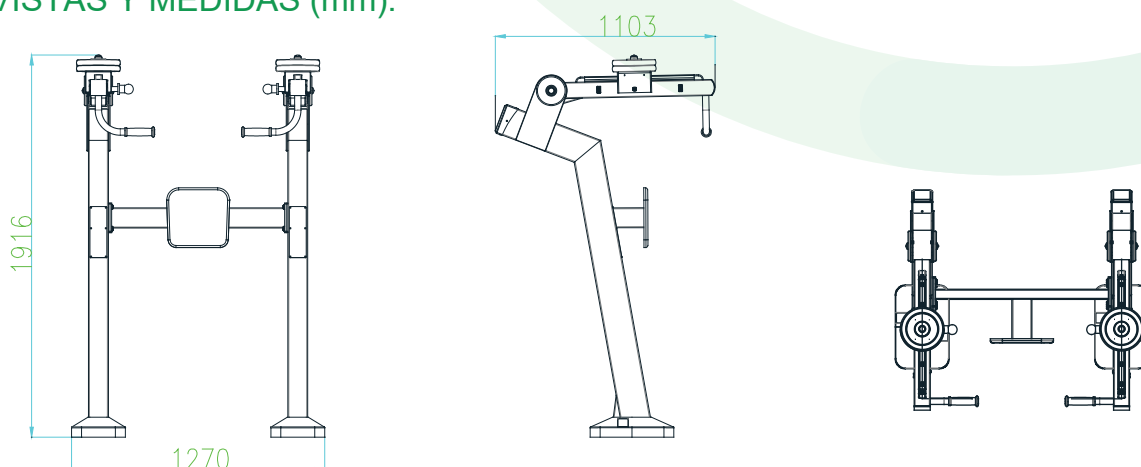

CIMENTACIÓN SEGÚN SUELO: (más información en anexo cimentación y anclajes)

1. Sobre solera de hormigón
2. Enterrado en material compactado (caucho, césped artificial...).
3. Enterrado en material no compactado (arena, cortezas ...).



Biosaludables

Ficha Técnica Gama Pro

ATXPRO-05 PUSH UP

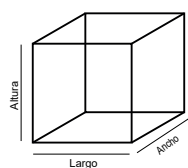

Medidas:

Largo: 127 cm
Ancho: 110 cm
Altura: 191 cm



Instalación:
2 personas / 1 hora
Nº de piezas: 1



HIC
(Altura de Caída Crítica)
0cm

> 1,40m

Altura mínimo de
los usuarios: 1,40m



Máx. nºde usuarios: 1



Garantía:
5 años *



Disponibilidad de
repuestos:
10 años

Área de Seguridad
427cm x 410m

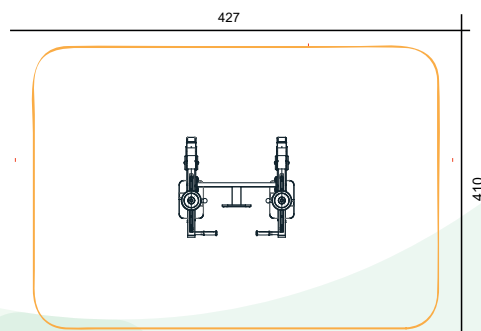

Colores de los aparatos

Verde: RAL 6028 Negro

* Para mayor detalle, ver garantía completa de cada pieza

MATERIALES:

Postes y piezas metálicas:

Tubos de acero galvanizado con recubrimiento en polvo anti corrosión y un segundo recubrimiento en polvo basado en resina poliéster.

Tapones:

Fabricado en aleaciones de zinc de alta resistencia, acabado con revestimiento en polvo electro-estática para evitar la oxidación.

Elementos de Plástico:

Plástico LLDPE (Polietileno de baja densidad lineal) con componentes anti-UV, anti estático, anti envejecimiento.

Tornillería:

Acero inox AISI-304.

