

# Biosaludables

## Ficha Técnica Calistenia

### CAL-04 PARALELAS TRIPLE MOD.1

#### Funciones:

La gama Calistenia son aparatos que ofrecen múltiples ejercicios para desarrollar la fuerza. Se pueden ejercitar diversos grupos musculares dependiendo de su utilización.

#### Instrucciones:

##### Elevaciones:

De pie, agarrando las barras, eleva todo tu cuerpo hasta llegar a tener los brazos completamente estirados. Una vez alcanzada la posición, vuelva a bajar lentamente con los pies en el aire. Realice este ejercicio en series de 10 repeticiones.



#### CIMENTACIÓN SEGÚN SUELO: (más información en anexo cimentación y anclajes)

1. Sobre solera de hormigón
2. Enterrado en material compactado (caucho, césped artificial...).
3. Enterrado en material no compactado (arena, cortezas ...).



#### VISTAS Y MEDIDAS (mm):

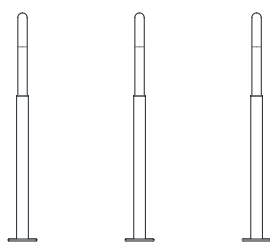
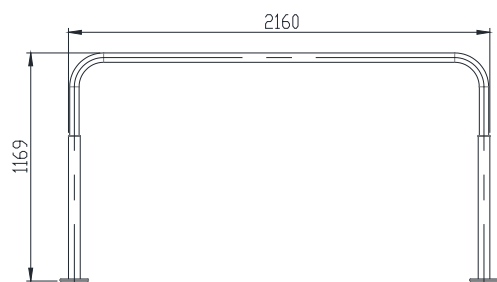

#### CIMENTACIÓN (mm):

2 dados de 1700 x 400 x 400

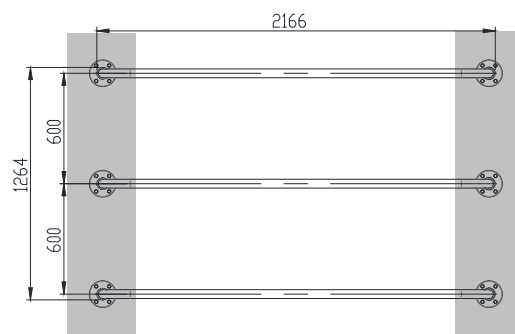

# Biosaludables

## Ficha Técnica Calistenia

### CAL-04 PARALELAS TRIPLE MOD.1

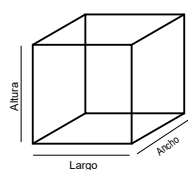

#### Medidas:

Largo: 216cm  
Ancho: 126cm  
Altura: 116cm



Instalación:  
2 personas / 1 hora  
Nº de piezas: 3



HIC  
(Altura de Caída Crítica)  
170mm

> 1,40m

Altura mínimo de los usuarios: 1,40m



Máx. nº de usuarios: 2



Garantía:  
5 años \*

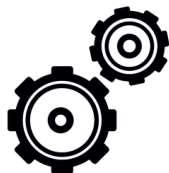

Disponibilidad de repuestos:  
10 años

Área de Seguridad  
516cm x 426

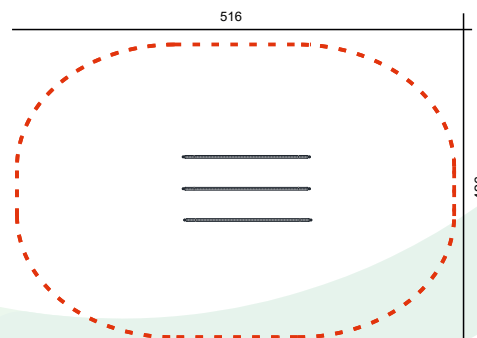

Colores de los aparatos

Rojo: RAL 3000 Negro

\* Para mayor detalle, ver garantía completa de cada pieza

### MATERIALES:

#### Postes y piezas metálicas:

Tubos de acero galvanizado con recubrimiento en polvo anti corrosión y un segundo recubrimiento en polvo basado en resina poliéster.

#### Tapones:

Fabricado en aleaciones de zinc de alta resistencia, acabado con revestimiento en polvo electro-estática para evitar la oxidación.

#### Elementos de Madera:

Madera WPC

#### Tornillería:

Acero inox AISI-304.

Placa informativa:  
tamaño 180x230mm  
(ejemplo)

