

# Biosaludables

## Ficha Técnica Calistenia

### CAL-CO4 CONJUNTO 4

#### Funciones:

La gama Calistenia son aparatos que ofrecen múltiples ejercicios para desarrollar la fuerza. Se pueden ejercitar diversos grupos musculares dependiendo de su utilización.

#### Instrucciones:

Circuito de 2 ejercicios diferentes. Los ejercicios trabajan distintos grupos musculares. Recomendamos que se realice en series de 10 repeticiones.

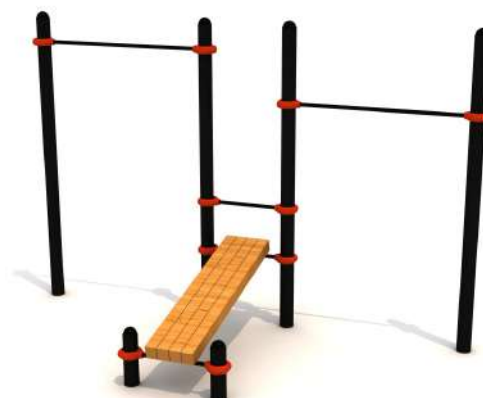

#### CIMENTACIÓN SEGÚN SUELO: (más información en anexo cimentación y anclajes)

1. Sobre solera de hormigón
2. Enterrado en material compactado (caucho, césped artificial...).
3. Enterrado en material no compactado (arena, cortezas ...).



#### VISTAS Y MEDIDAS (mm):

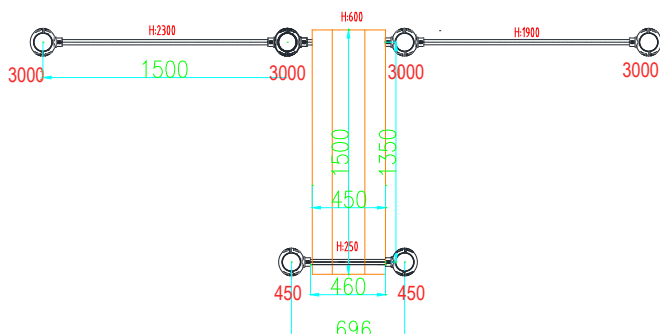

#### CIMENTACIÓN (mm): 6 dados de 500 x 500 x 500

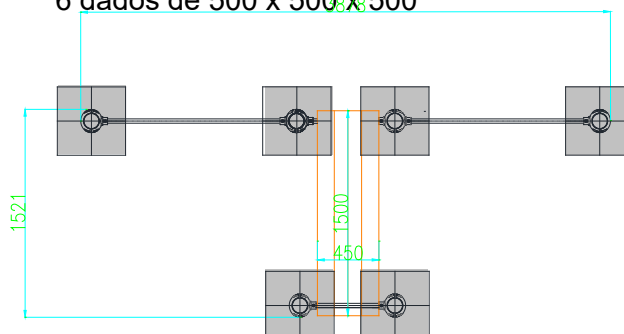

# Biosaludables

## Ficha Técnica Calistenia

### CAL-CO4 CONJUNTO 4

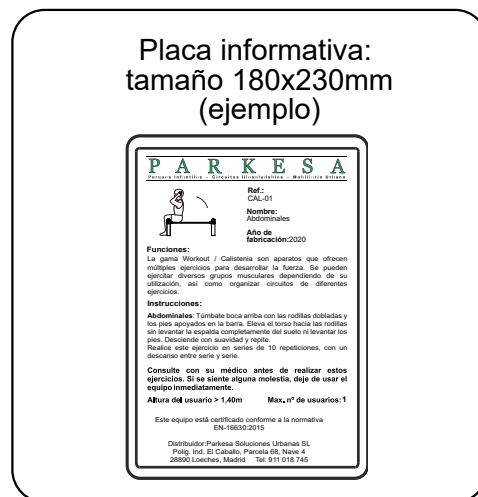

**Medidas:**  
Largo: 385cm  
Ancho: 167cm  
Altura: 300cm

**Instalación:**  
2 personas / 1 hora  
Nº de piezas: 1

**HIC**  
(Altura de Caída Crítica)  
1300mm

**> 1,40m**  
Altura mínimo de los usuarios: 1,40m

**Máx. nº de usuarios: 3**

**Garantía:**  
5 años \*

**Disponibilidad de repuestos:**  
10 años

**Área de Seguridad**  
685cm x 467cm

**Colores de los aparatos**  
Rojo : RAL 3000 Negro

\* Para mayor detalle, ver garantía completa de cada pieza

## MATERIALES:

### Postes y piezas metálicas:

Tubos de acero galvanizado con recubrimiento en polvo anti corrosión y un segundo recubrimiento en polvo basado en resina poliéster.

### Tapones:

Fabricado en aleaciones de zinc de alta resistencia, acabado con revestimiento en polvo electro-estática para evitar la oxidación.

### Elementos de Madera:

Madera WPC

### Tornillería:

Acero inox AISI-304.