

Ficha Técnica Gama Ecofit

ECB-02 PATINES

INSTRUCCIONES DE USO:

Subido en los estribos, y sujetándose de las manillas, mueva las piernas en sentido de marcha, como si estuviese caminando.

BENEFICIOS DE USO:

Aumenta la flexibilidad de la cadera y las piernas. Fortalece cuádriceps, gemelos y glúteos. Mejora la función cardio-pulmonar.

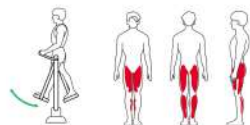

VISTAS Y MEDIDAS (mm):

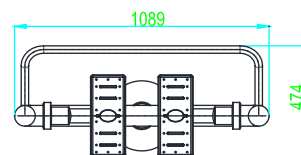
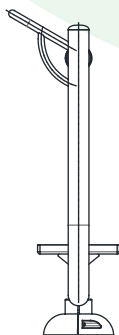
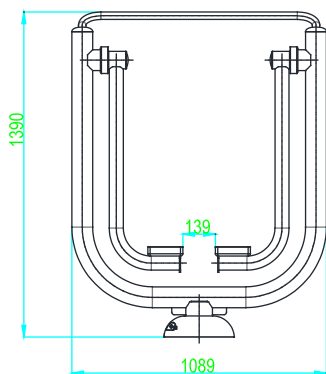

CIMENTACIÓN SEGÚN SUELO: (más información en anexo cimentación y anclajes)

1. Sobre solera de hormigón
2. Enterrado en material compactado (caucho, césped artificial...).
3. Enterrado en material no compactado (arena, cortezas ...).



Biosaludables

Ficha Técnica Gama Ecofit

ECB-02 PATINES

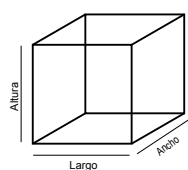

Medidas:

Largo: 108cm
Ancho: 47cm
Altoza: 139cm



Instalación:
2 personas / 1 hora
Nº de piezas: 1



HIC
(Altoza de Caída Crítica)
92cm

> 1,40m

Altoza mínimo de
los usuarios: 1,40m



Máx. nº de usuarios: 1



Garantía:
5 años *

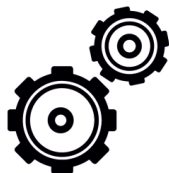

Disponibilidad de
repuestos:
10 años

Área de Seguridad
408cm x 347cm

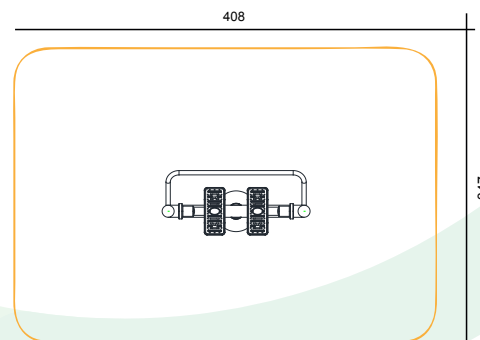

Colores de los aparatos
Verde: RAL 6028 Beige: RAL 1019

* Para mayor detalle, ver garantía completa de cada pieza

MATERIALES:

Postes y piezas metálicas:

Tubos de acero galvanizado con recubrimiento en polvo anti corrosión y un segundo recubrimiento en polvo basado en resina poliéster.

Tapones:

Fabricado en aleaciones de zinc de alta resistencia, acabado con revestimiento en polvo electro-estática para evitar la oxidación.

Elementos de Plástico:

Plástico LLDPE (Polietileno de baja densidad lineal) con componentes anti-UV, anti estático, anti envejecimiento.

Tornillería:

Acero inox AISI-304.

Placa informativa:
tamaño 150x100mm

