

# Biosaludables

## Ficha Técnica Gama Senior

### SEN-16 ESTIRAMIENTO IZQUIERDO

#### BENEFICIOS DE USO:

Ejercicio para estirar brazos, hombros y espalda.

#### INSTRUCCIONES DE USO:

Siéntese y sujétese con la mano izquierda en la barra y agarrese hasta donde le sea posible del extremo derecho.



#### VISTAS Y MEDIDAS (mm):

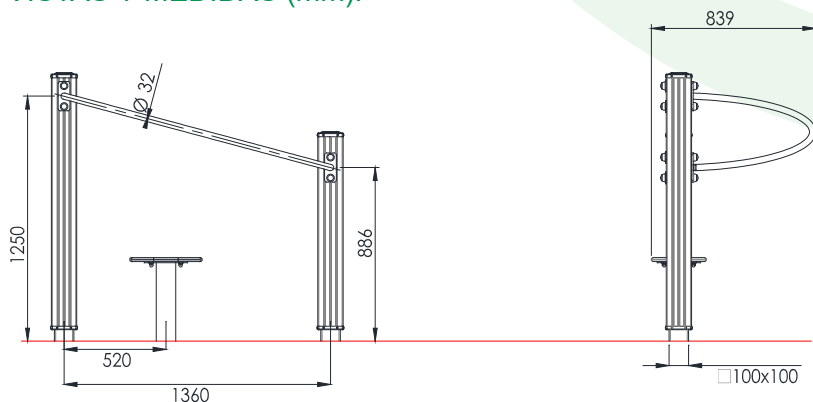

#### CIMENTACIÓN (mm):

1 dado de 1100 x 400 x 400

1 dado de 400 x 400 x 400

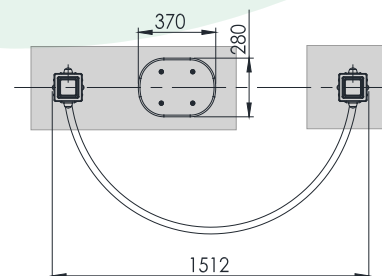

#### CIMENTACIÓN SEGÚN SUELO: (más información en anexo cimentación y anclajes)

1. Sobre solera de hormigón
2. Enterrado en material compactado (caucho, césped artificial...).
3. Enterrado en material no compactado (arena, cortezas ...).

# Biosaludables

## Ficha Técnica Gama Senior

### SEN-16 ESTIRAMIENTO IZQUIERDO

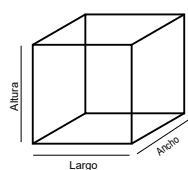

#### Medidas:

Largo: 151 cm  
Ancho: 83 cm  
Altura: 137 cm



Instalación:  
2 personas / 1 hora  
Nº de piezas: 2



HIC  
(Altura de Caída Crítica)  
42cm

> 1,40m

Altura mínimo de  
los usuarios: 1,40m



Máx. nºde usuarios: 1



Garantía:  
5 años \*

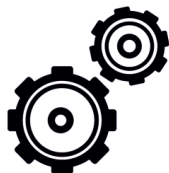

Disponibilidad de  
repuestos:  
10 años

Área de Seguridad  
451 x 383 cm

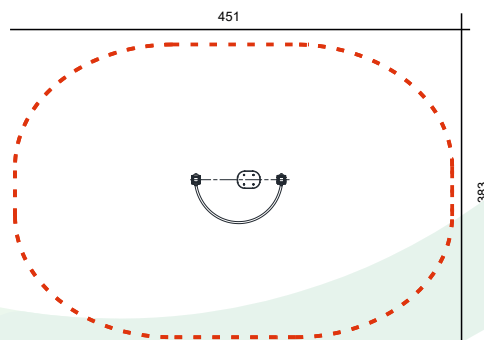

Colores de los aparatos

Verde: RAL 6028 Beige: RAL 1019

### MATERIALES:

#### Postes y piezas metálicas:

Tubos de acero galvanizado con recubrimiento en polvo anti corrosión y un segundo recubrimiento en polvo basado en resina poliéster.

#### Tapones:

Fabricado en aleaciones de zinc de alta resistencia, acabado con revestimiento en polvo electro-estática para evitar la oxidación.

#### Recubrimiento principal:

WPC (mezcla fibras naturales de madera con polímeros plásticos reciclados).

#### Tornillería:

Acero inox AISI-304.

#### Paneles:

HDPE (polietileno de alta densidad).

\* Para mayor detalle, ver garantía completa de cada pieza

Placa informativa:  
tamaño 150x100mm  
(ejemplo)

