

Biosaludables

Ficha Técnica Gama Senior

SEN-17 COMBINADO 1

BENEFICIOS DE USO:

Ejercicio para desarrollar la motricidad fina.
Ejercicio de coordinación óculo-manual.
Ejercita la movilidad de la articulación del hombro. Ayuda a desarrollar la estabilización de la cintura escapular.

INSTRUCCIONES DE USO:

Por un lado, agarresé a la barra y suba y baje del banco.
Por el otro, Colóquese delante del aparato y memorice el ejercicio a realizar. Con las manos mueva los elementos hasta conseguir el objetivo.



VISTAS Y MEDIDAS (mm):

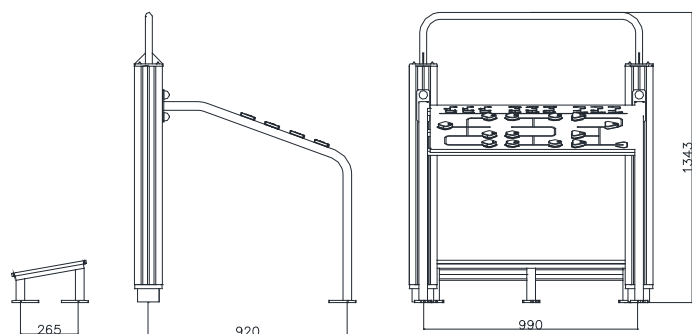

CIMENTACIÓN (mm):

2 dados de 1000 x 400 x 400 + 2 dados de 400 x 400 x 400

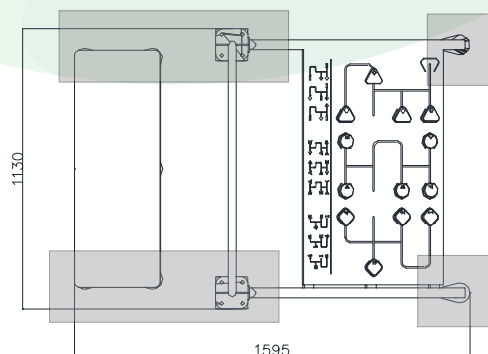

CIMENTACIÓN SEGÚN SUELO: (más información en anexo cimentación y anclajes)

1. Sobre solera de hormigón
2. Enterrado en material compactado (caucho, césped artificial...).
3. Enterrado en material no compactado (arena, cortezas ...).



Biosaludables

Ficha Técnica Gama Senior

SEN-17 COMBINADO 1

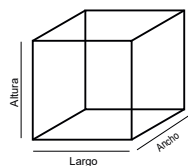

Medidas:

Largo: 159 cm
Ancho: 113 cm
Altoza: 135 cm



Instalación:
2 personas / 1 hora
Nº de piezas: 2



HIC
(Altoza de Caída Crítica)
42cm

> 1,40m

Altoza mínimo de
los usuarios: 1,40m



Máx. nºde usuarios: 2



Garantía:
5 años *

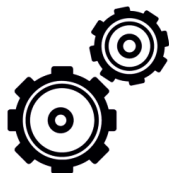

Disponibilidad de
repuestos:
10 años

Área de Seguridad
459 x 413 cm

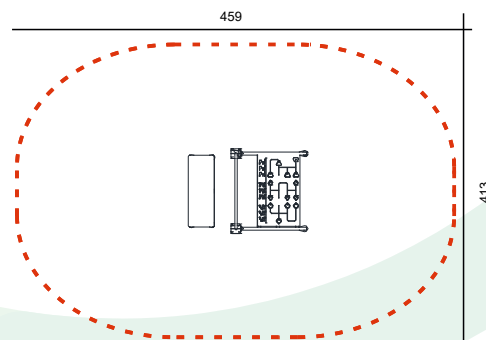

Colores de los aparatos
Verde: RAL 6028 Beige: RAL 1019

* Para mayor detalle, ver garantía completa de cada pieza

MATERIALES:

Postes y piezas metálicas:

Tubos de acero galvanizado con recubrimiento en polvo anti corrosión y un segundo recubrimiento en polvo basado en resina poliéster.

Tapones:

Fabricado en aleaciones de zinc de alta resistencia, acabado con revestimiento en polvo electro-estática para evitar la oxidación.

Recubrimiento principal:

WPC (mezcla fibras naturales de madera con polímeros plásticos reciclados).

Tornillería:

Acero inox AISI-304.

Paneles:

HDPE (polietileno de alta densidad).